

o'Sullivan[®] Industries, Inc.

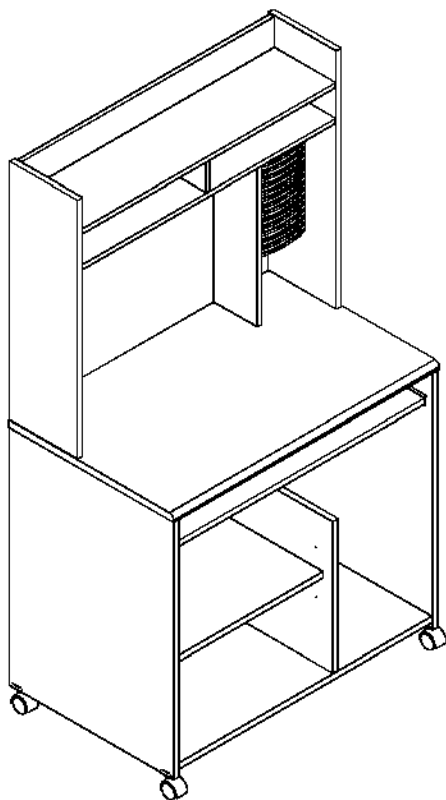

**COMPUTER CART
MODEL 10143**

**POSTE DE TRAVAIL
DOSSIERS
MODELE 10143**

**PARA COMPUTACION
MODULO
MODELO 10143**

OF PEOPLE REQUIRED



APPROXIMATE TIME
FOR ASSEMBLY

2 HOURS/ 0 MIN

DO NOT CONTACT STORE FOR PARTS OR ASSEMBLY ASSISTANCE

Individual stores do not stock parts.

For assembly assistance visit us on the web at

www.osullivan.com

For Friendly Service

United States of America and Canada customers call: 1-800-EASY RTA (1-800-327-9782)

United Kingdom Customers call: 08700668314 (National call rates apply)

Australia Customers call: (1-800-888-178)

Mexico Customers call: 01-800-523-3997

PARTS LIST
MODEL: 10143

ITEM	DESCRIPTION	QTY	PART NO.	ITEM	DESCRIPTION	QTY	PART NO.
A	Left Upright	1	3651810	V	Hutch Back Panel	1	4424705
B	Right Upright	1	3651811	W	Caster	4	4424422
C	Center Upright	1	3640739	Y	Slide (set)	1	4373618
D	Top Shelf	1	3651788	Z	CD Rack	2	4419398
E	Keyboard Shelf	1	3640742	2B	Dowel	16	4414055
G	Bottom Shelf	1	3651812	2C	Cam	8	4327489
H	Adjustable Shelf	1	3640749	2D	Cam Bolt	17	4427959
J	Modesty Panel	1	3651789	2E	Nail	12	4063465
K	Hutch Left Upright	1	3651790	2F	Screw	4	4165799
L	Hutch Right Upright	1	3651791	2J	Shelf Pin	4	4343808
M	Hutch Center Upright	1	3651794	2M	Screw	10	4429490
N	Hutch Back Panel	1	3651795	2R	Caster Clip	4	4299981
P	Hutch Top Shelf	1	3651792	2S	Shelf Pin Sleeve	4	4343816
R	Hutch Divider Panel	1	3651796	2T	Mini Cam	9	4427955
S	Hutch Paper Shelf	1	3651793				

ADDITIONAL HARDWARE IS OCCASIONALLY PACKED TO PREVENT SHORTAGES.

NOUS FOURNISSONS PARFOIS DU MATÉRIEL SUPPLÉMENTAIRE AFIN D'ÉVITER UN MANQUE ÉVENTUEL DE PIÈCES.
EN OCASIONES, LA HERRAMIENTA ADICIONAL VIENE EMPACADA PARA EVITAR ESCASEZ.

If any parts are MISSING or DAMAGED in this package, circle the item(s) needed on the parts list. Print your name, address, and phone number in the area below and mail to O'SULLIVAN INDUSTRIES, INC., 1900 Gulf Street, Lamar, Missouri 64759 or call 1-800-EASY-RTA (327-9782).

Si des pièces de cet emballage sont constatées MANQUANTES ou ENDOMMAGÉES, encerclez la (ou les) pièce(s) dans la liste. Écrivez votre nom, votre adresse et votre numéro de téléphone dans l'espace ci-dessous et envoyez la liste à l'adresse suivante: O'SULLIVAN INDUSTRIES, INC., 1900 Gulf Street, Lamar, Missouri 64759.

Si usted reside en Mexico, siga las instrucciones del parrafo anterior y envíe la lista de piezas a nuestro Centro de Servicio, Av. Lomas Verdes # 631, Suite 001, Jardines de Satelite, Naucalpan, Edo. de Mexico, CP 53129, Mexico, o via fax al 55-5343-5605 o para comunicarse con nosotros desde cualquier sitio en Mexico al 01-800-523-3997 o en el Distrito Federal al 55-5343-5605 para cualquier pregunta que usted tenga.

Si algunas piezas FALTAN o están DAÑADAS en este paquete, haga un círculo alrededor de la(s) pieza(s) que falte(n) en la lista de piezas. Escriba usando letra de molde, su nombre y domicilio en el área de abajo y envíelo a: O'SULLIVAN INDUSTRIES, INC., 1900 Gulf Street, Lamar Missouri 64759.

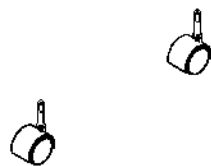
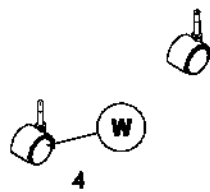
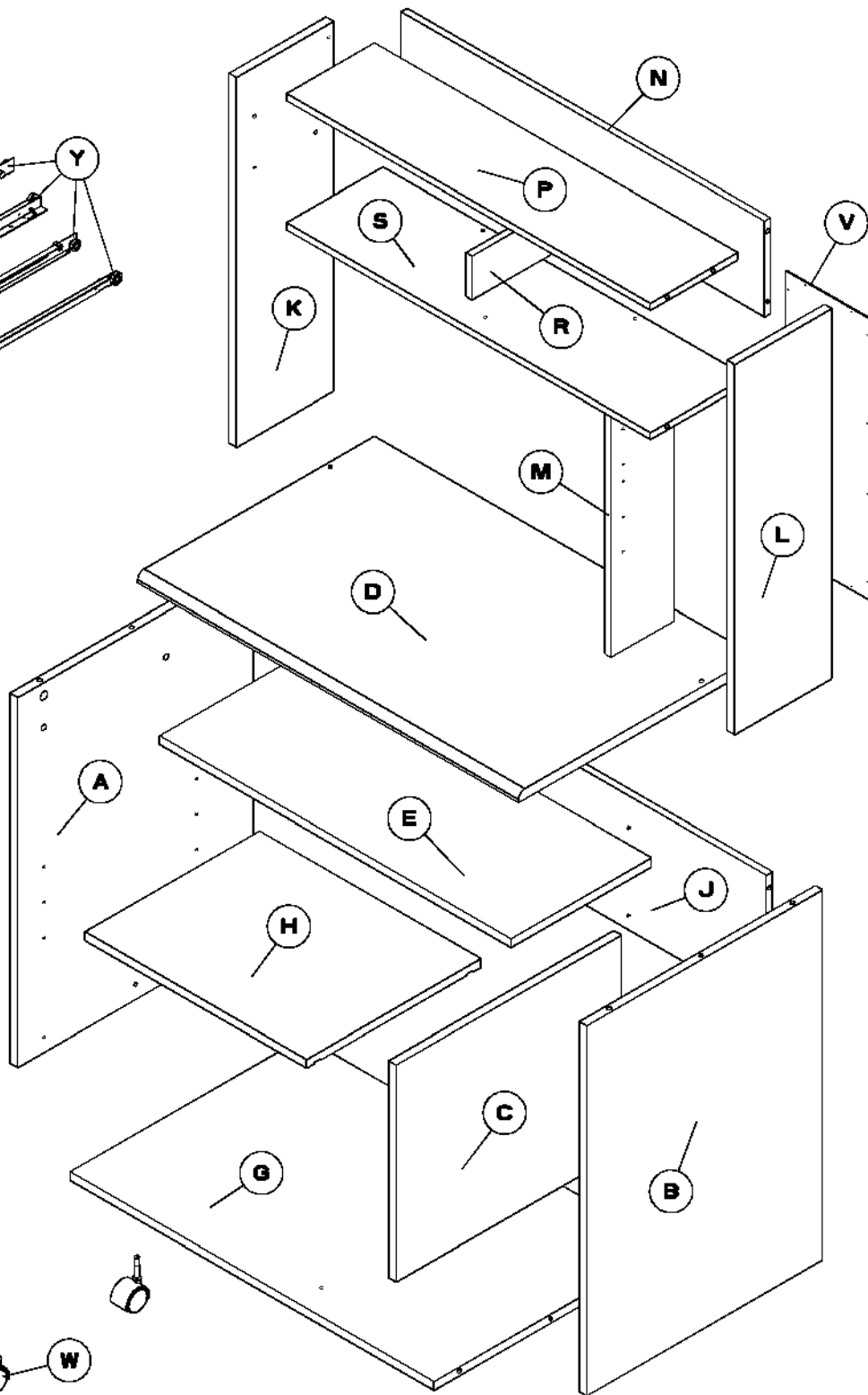
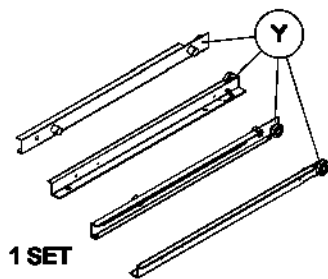

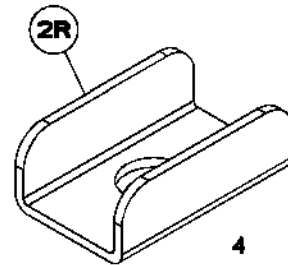
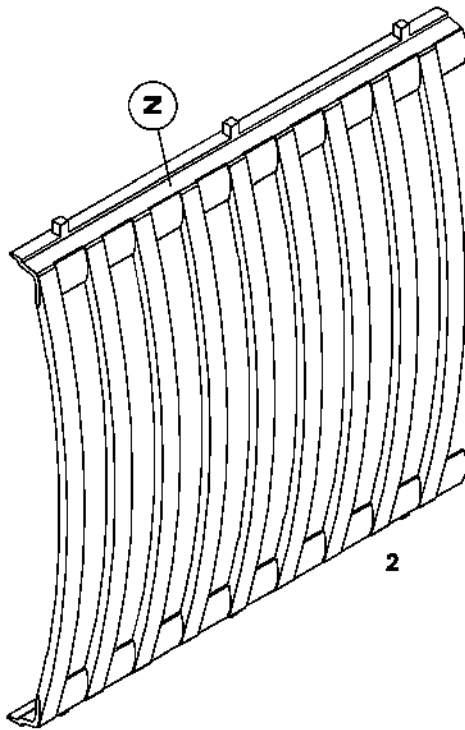
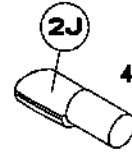
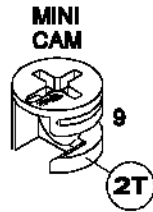
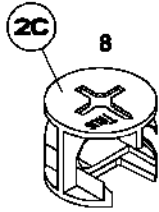
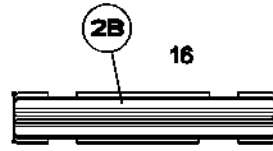
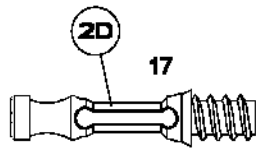

SCREWS SHOWN ACTUAL SIZE.

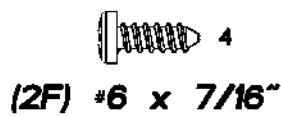
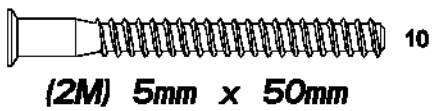

SPECIAL NOTES:**REMARQUES SPECIALES:****NOTAS ESPECIALES:**

- A. Check that parts are present and undamaged before assembling the unit.**
Vérifiez que les éléments sont présents et non endommagés avant d'installer le meuble.
Verifique que las partes vengan incluidas y sin ningún daño antes de ensamblar la unidad.
- B. Some parts are labeled and some are stamped on the raw edge for easier identification.**
Certains éléments sont étiquetés et d'autre sont tamponnés sur le côté brut pour une meilleur identification.
Algunas partes están etiquetadas y algunas marcadas en el borde sin acabado para una identificación más fácil.
- C. Hardware parts are usually packaged inside a cardboard wrap often located at one end of the carton. Do not discard carton material until you are certain all parts and hardware are present.**
Le matériel est habituellement emballé dans l'enveloppe cartonné située vers l'une des extrémités de la boîte en carton. Ne pas jeter l'enveloppe cartonné jusqu'à ce que vous soyez certain que tous les éléments et le matériel soient présent.
Las piezas de ensamblaje vienen usualmente embaladas dentro de un embalaje de cartón localizado la mayoría de las veces a un extremo de la caja de cartón. No deseche el cartón hasta que esté seguro de que todas las partes y las piezas de ensamblaje vienen incluidas.
- D. Separate hardware into groups of identical parts for easier identification during assembly.**
Séparez le matériel en groupe d'éléments identique pour une identification simple pendant l'assemblage.
Separe las piezas de ensamblaje en grupos de partes idénticas para una identificación más fácil durante el ensamblaje.
- E. IF YOUR UNIT HAS BEEN SUPPLIED WITH GLUE, FILL DOWEL HOLES 1/3 FULL WITH GLUE JUST PRIOR TO INSERTING DOWELS. Press dowels to the bottoms of dowel holes. Keep a damp cloth or sponge handy to wipe any excess glue from your unit as you assemble it.**
SI VOTRE MEUBLE A ETÉ FOURNIE AVEC DE LA COLLE, REMPLISSEZ LES TROUS DE CHEVILLE AU TIERS AVEC DE LA COLLE AVANT D'INSERER LES CHEVILLES. Pressez les chevilles jusqu'au fond des trous de chevilles. Gardez un chiffon humide ou une éponge proche de vous pour essuyer l'excès de colle quand vous assemblez le meuble.
SI VIENE INCLUIDO PEGAMENTO EN SU UNIDAD, LLENE LOS ORIFICIOS DE LAS CLAVIJAS A 1/3 CON PEGAMENTO ANTES DE INSERTAR LAS CLAVIJAS. Presione las clavijas hasta el fondo de los orificios de las clavijas. Tenga un trapo húmedo a la mano para limpiar el exceso de pegamento de la unidad mientras la ensambla.
- F. Please assemble your furniture on the box it came in to prevent scratching the unit.**
Veillez assembler le meuble sur la boîte cartonné que vous avez reçu pour éviter d'abîmer le meuble.
Por favor ensamble su mueble sobre la caja en la que venia para prevenir que se raye o maltrate.
- G. For large units you will need another person to help you with the assembly.**
Pour un meuble plus grand, vous aurez besoin de l'aide d'une autre personne pour l'installation.
Para unidades grandes necesitará que otra persona le ayude con el ensamblaje.
- H. Clean with your favorite furniture polish or a mild detergent and a damp cloth. Wipe dry.**
Nettoyez avec votre verni favori ou un nettoyant doux et un chiffon humide. Essuyez complètement.
Limpíelo con su limpiador para muebles favorito o con un detergente suave y un trapo húmedo. Séquelo.
- I. As with all fine furniture, do not set either hot or cold containers directly on the surfaces.**
Comme avec tous les beaux meubles, ne pas placer de récipients chauds ou froids directement sur leurs surfaces.
Como con todos los muebles finos, no coloque contenedores fríos o calientes directamente sobre las superficies.

Tools needed:**'Outils requis****Herramientas necesarias:**

A flat-blade screwdriver, a Phillips screwdriver, and a hammer.

Un tournevis à lame plate, un tournevis Phillips et un marteau.

Un destornillador de punta plana, un destornillador Phillips y un martillo.

SLIDE IDENTIFICATION PAGE

NOTE: Letters are stamped into metal slides with either CL, CR, DL, DR.

IMPORTANT: Bottom surface of slides should be flush to the upright surface when installed properly

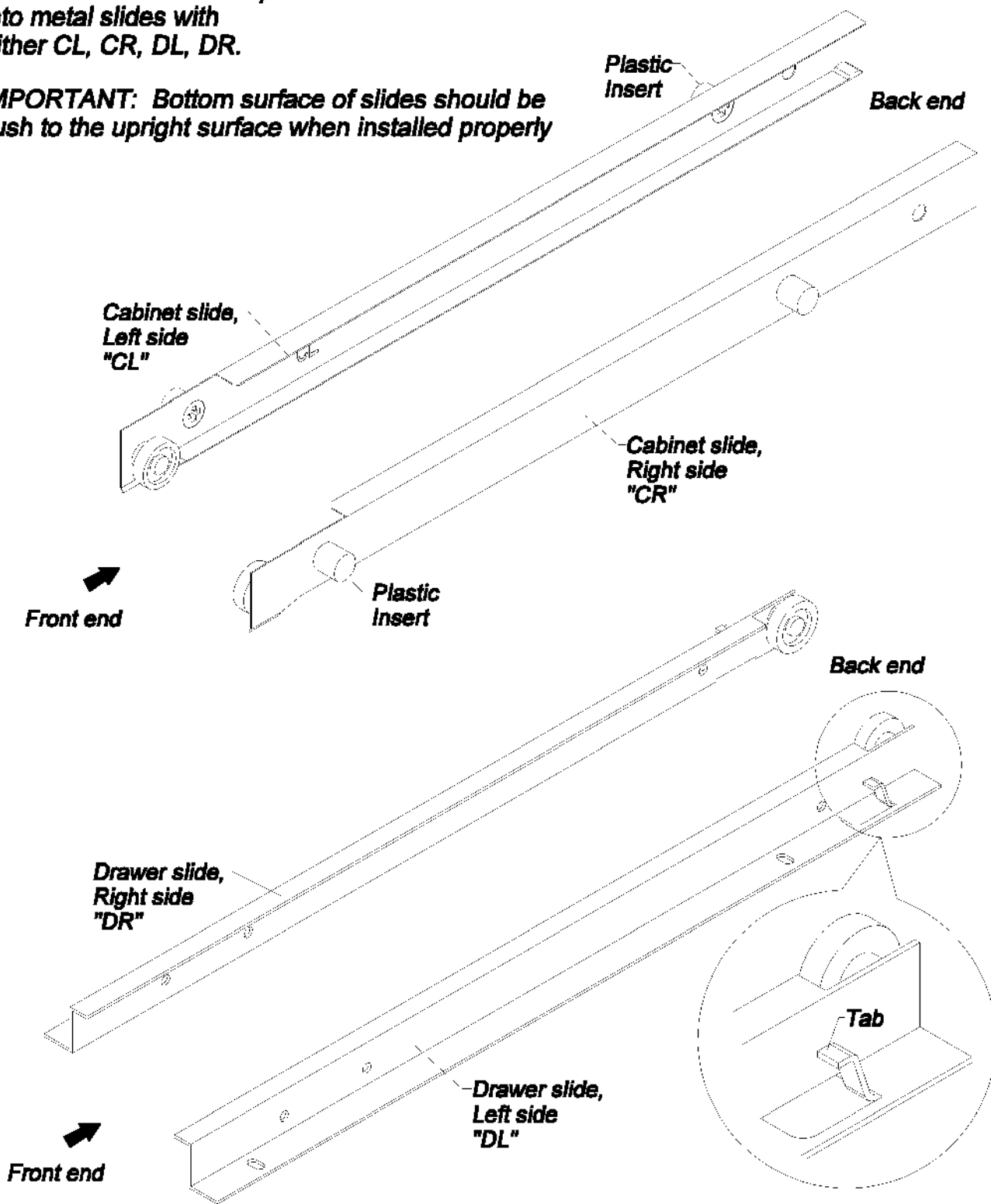

1

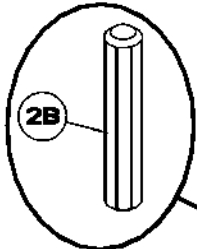

(2B) DOWEL

(2) used in this step

Press dowels (2B) into the holes in uprights (A) and (B) as far as possible.

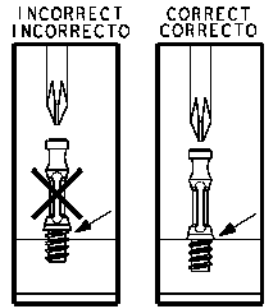

Install cam bolts with flange flush against the surface.

REFER TO SLIDE IDENTIFICATION PAGE.

Fasten slides (Y) to (A) and (B) as shown. The bottom surface of the slide should be flush with the surface of the upright. Tap slides into place using a screwdriver and a hammer.

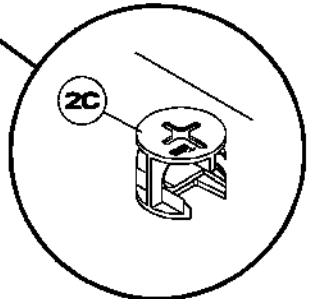
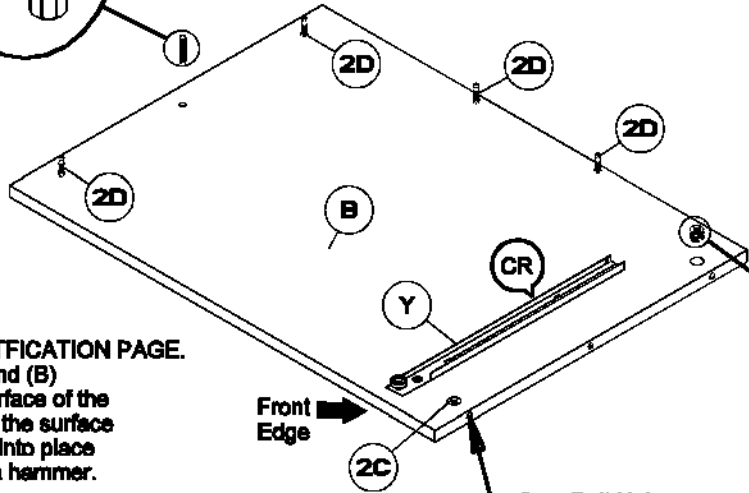

Cam Bolt Hole
Tou de boula de came
Agujero para perno leva

(2C) CAM

(4) used in this step

Make sure the cams (2C) are pressed all the way into the holes in uprights (A) and (B) and the arrows on top of the cams are facing the cam bolt holes.

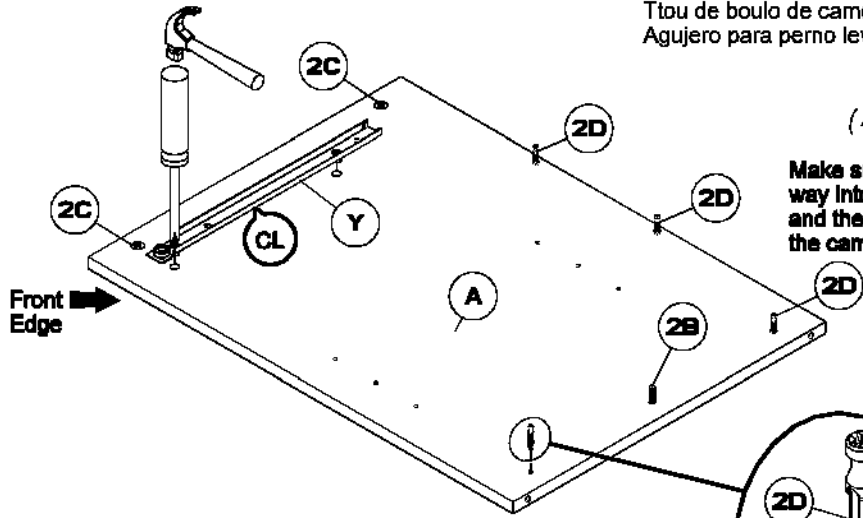

(2D) CAM BOLT

(8) used in this step

Install cam bolts (2D) into uprights (A) and (B) as shown.

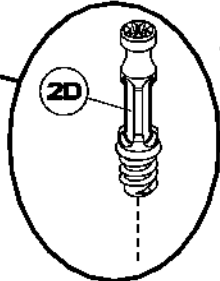

Attachez les glissières (Y) à (A) et (B) comme illustré. La surface inférieure de la glissière doit être alignée sur la surface du montant. Assurez-vous que les ons sont insérés dans les trous aussi profondément que possible. Assurez-vous les bieltes sont pressées contre le bas des trous et que les flèches au dessus des bieltes indiquent les trous du boulon. Installez la quincaillerie comme illustré.

Asegure los deslizadores (Y) en los paneles (A) y (B) tal como se muestra. La superficie inferior de la guía corrediza debe estar nivelada con la superficie del panel vertical. Asegúrese que las clavijas estén insertadas hasta el fondo de los orificios tanto como sea posible. Asegúrese que las levas estén presionadas y que las flechas en la parte superior de las levas estén apuntando hacia los para pernos de levas. Instale las piezas de ferreteria tal como se muestra.

2

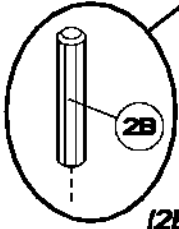

(2B) DOWEL

(2) used in this step

Press dowels (2B) into the dowel holes in top shelf (B) as far as possible.

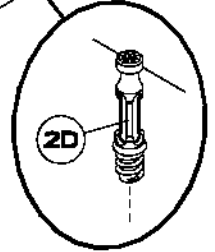
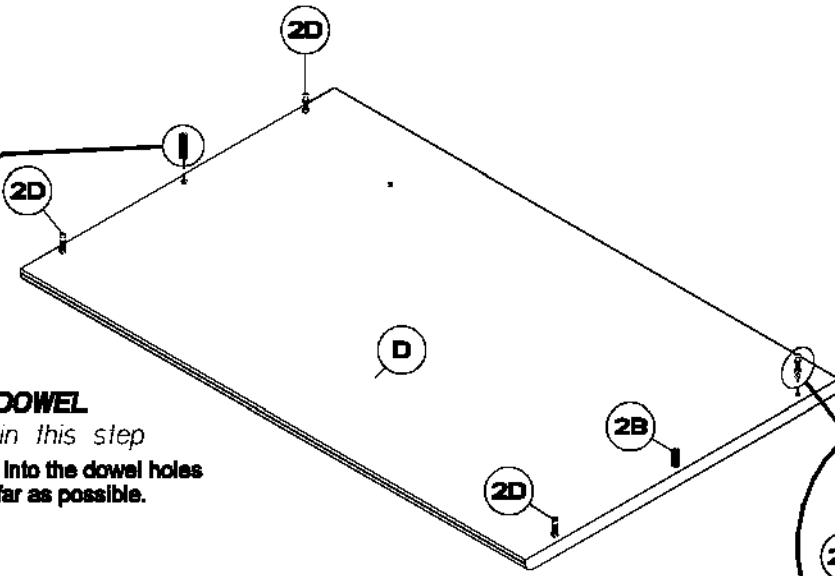

(2D) CAM BOLT

(4) used in this step

Insert cam bolts (2D) into top shelf (B) as shown.

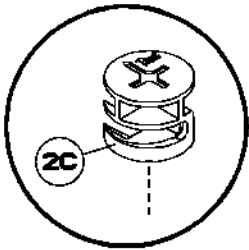

(2C) CAM

(4) used in this step

Make sure the cams are pressed all the way into the holes in panel (G) and the arrows on top of the cams are facing the cam bolt holes.

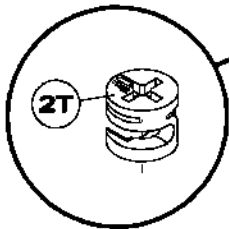
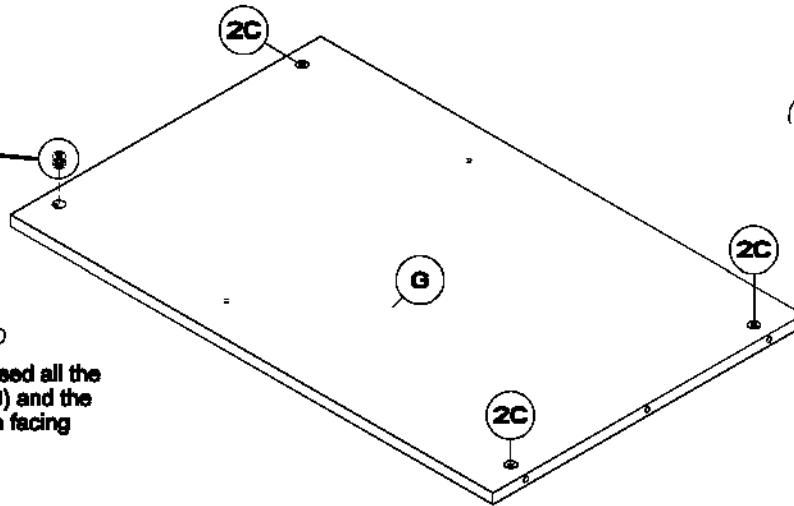

(2T) MINI CAM

(4) used in this step

Make sure the cams are pressed all the way into the holes in panel (J) and the arrows on top of the cams are facing the cam bolt holes.

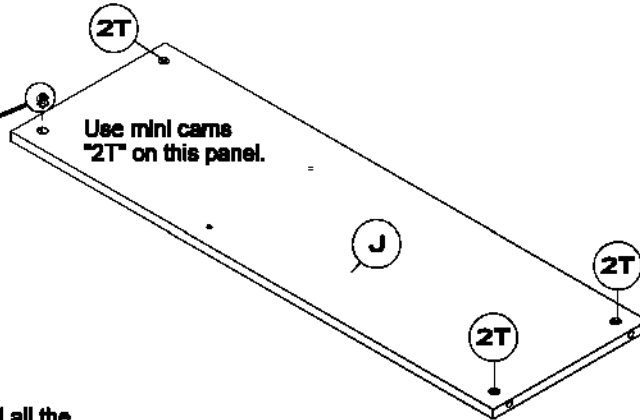

Installez la quincaillerie dans les panneaux comme illustré.

Instale las piezas de ferretería en los paneles tal como se muestra.

3

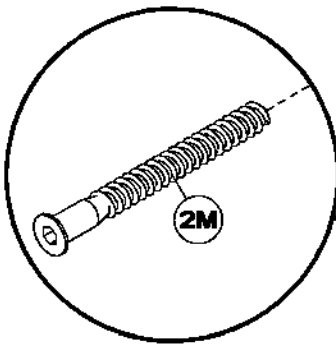
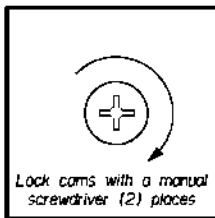

(2M) 5mm x 50mm
(2) used in this step

Press bottom shelf (G) onto right upright (B) as shown and turn the cams clockwise about 1/2 a turn to lock the panels together. Fasten center upright (C) to bottom shelf (G) as shown. Tighten each screw until the head of the screw is flush with shelf (G). **DO NOT OVERTIGHTEN.**

Holes are closer to this end.

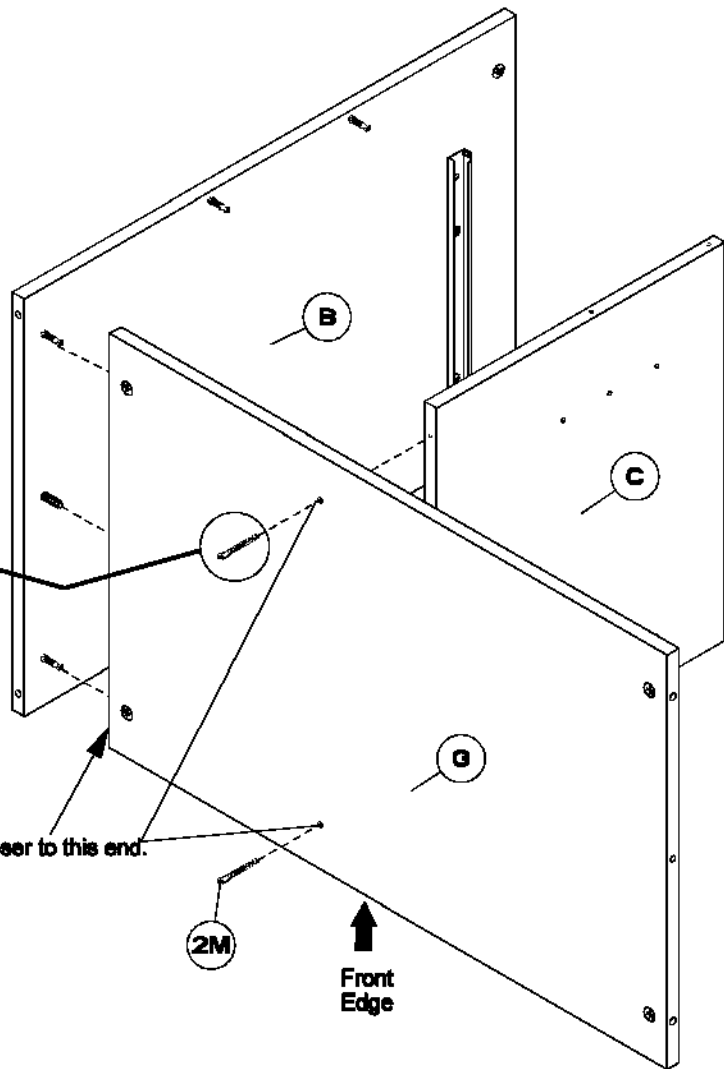

*Pressez (G) sur (B) comme illustré et tournez les bielles d'environ un demi-tour dans le sens des aiguilles d'une montre pour fixer les panneaux l'un contre l'autre. Attachez (C) à (G) avec les vis (2M) comme illustré. Serrez chaque vis avec jusqu'à ce que la tête de la vis soit égale avec (G). **NE PAS TROP SERRER.***

Presione (G) sobre (B) tal como se indica y gire las levas 1/2 vuelta en sentido de las manecillas del reloj para asegurar los paneles. Asegure (C) a (G) con los tornillos (2M) tal como se muestra. Apriete cada uno de los tornillos hasta que las cabezas de los mismos queden al ras de la superficie (G). **NO APRIETEDEMASIADO.**

4

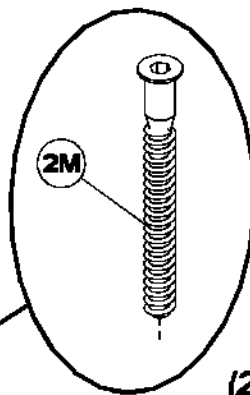
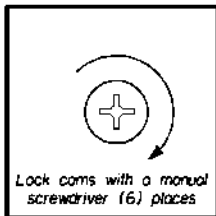

(2M) 5mm x 50mm
(2) used in this step

Press modesty panel (J) onto right upright (B) and lock the cams. Fasten left upright (A) to bottom shelf (G) and modesty panel (J) and lock the cams. Fasten modesty panel (J) to center upright (C) using screws (2M). Tighten screws until the head of the screw is flush with (J). DO NOT OVERTIGHTEN.

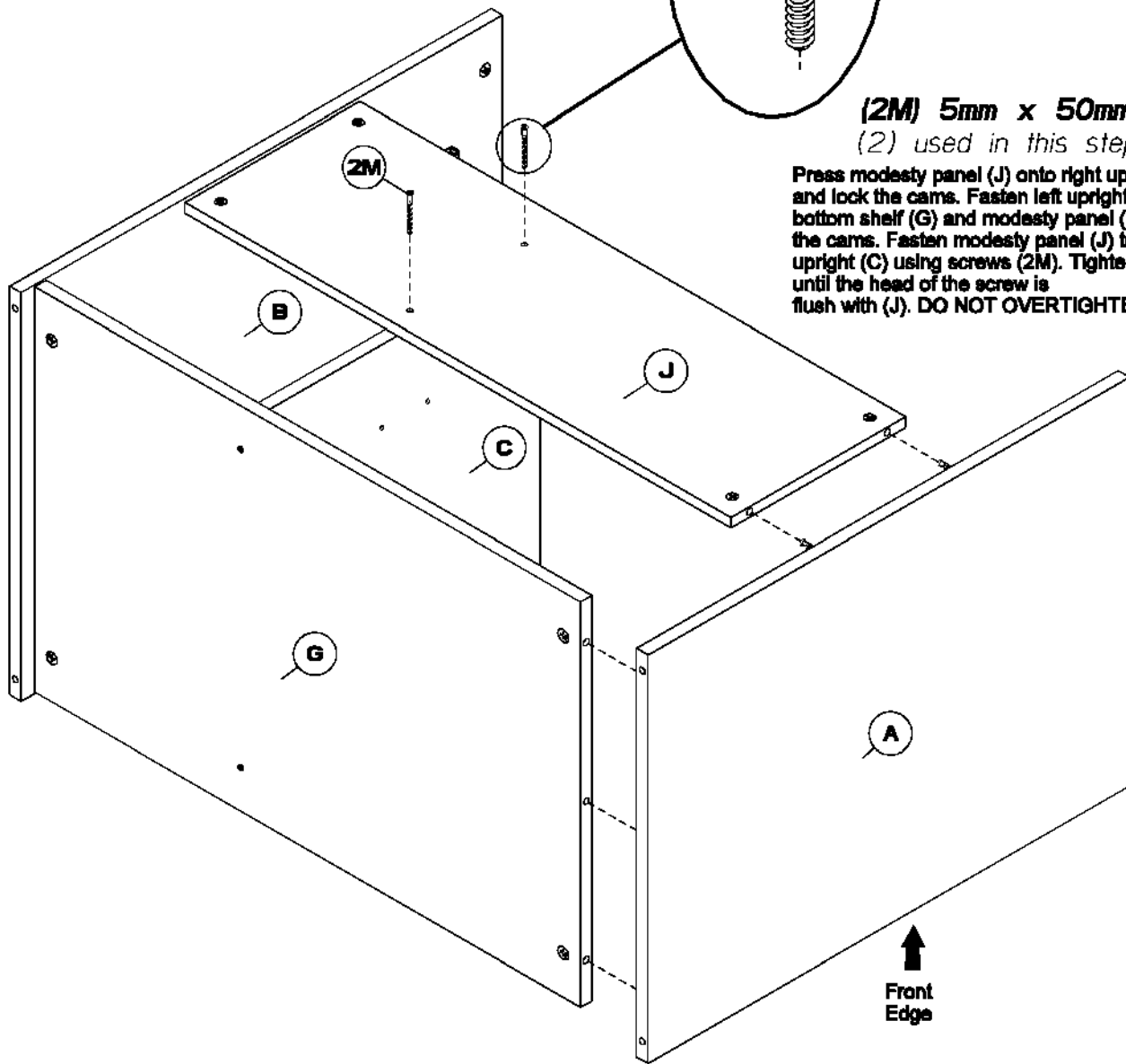

Pressez (J) sur (B) et fixez les bielles. Attachez (A) à (G) et (J) comme illustré. Attachez (J) à (C) comme illustré.

Presione (J) sobre (B) y asegure las levas. Fije (A) a (G) y (J) tal como se muestra. Fije (J) a (C) tal como se muestra.

5

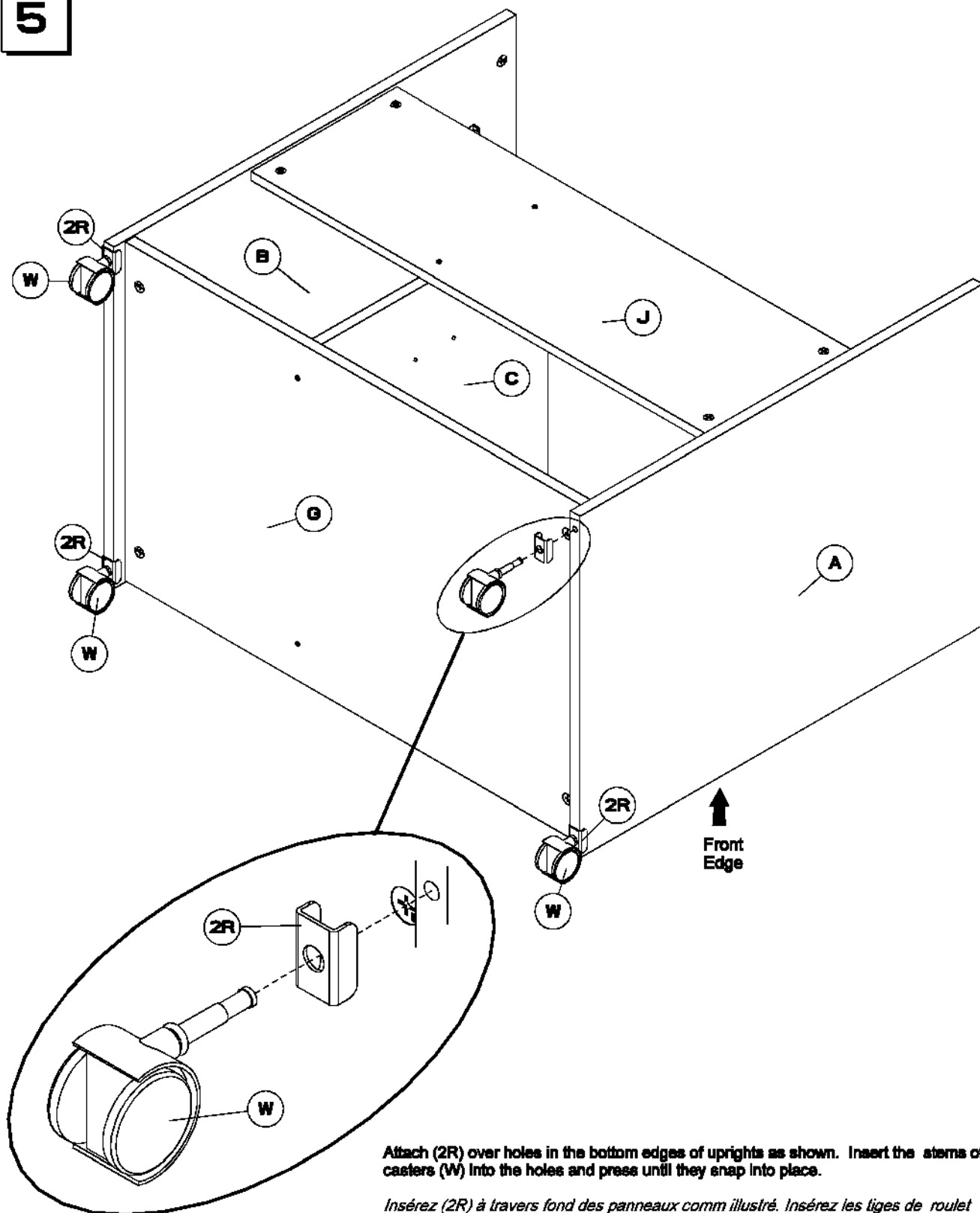

Attach (2R) over holes in the bottom edges of uprights as shown. Insert the stems of casters (W) into the holes and press until they snap into place.

Insérez (2R) à travers fond des panneaux comm illustré. Insérez les tiges de roulettes (W) dans jusqu'à ce qu'ils sautent en place.

Inserte (2R) sobre la parte inferior de los paneles tal como se muestra. Inserte el vástago de la roldana (W) dentro y presione hasta que se asegure en su lugar.

6

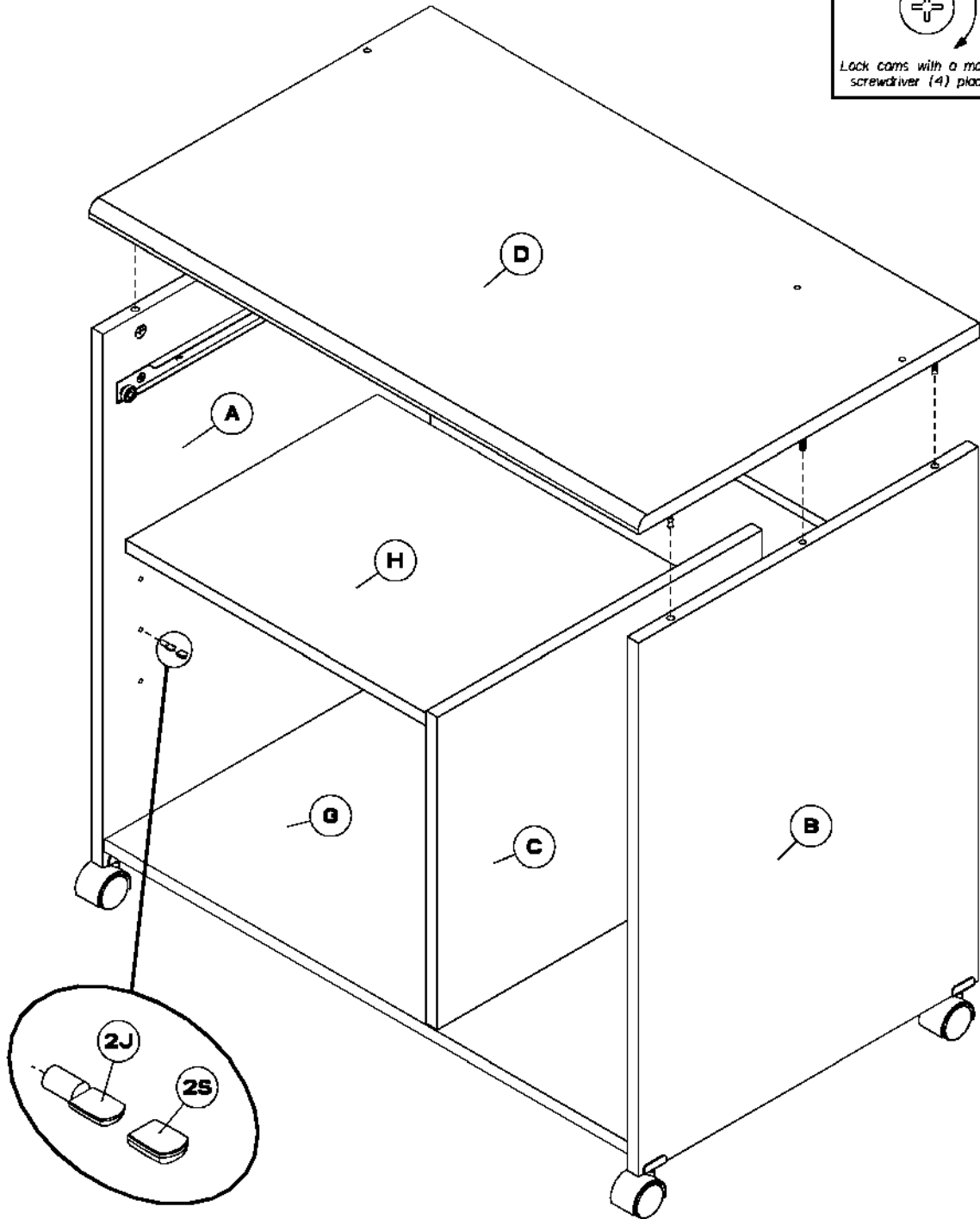
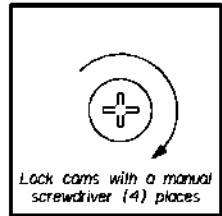

Press top shelf (D) onto the assembly as shown and lock the cams. Slip sleeves (2S) onto shelf pins (2J). Install shelf pins (2J) and shelf (H) as shown.

Pressez la tablette du dessus (D) sur le montage comme illustré et fixez les bielles.

Presione el anaquel superior (D) sobre el ensamblaje tal como se muestra y asegure las levas.

7

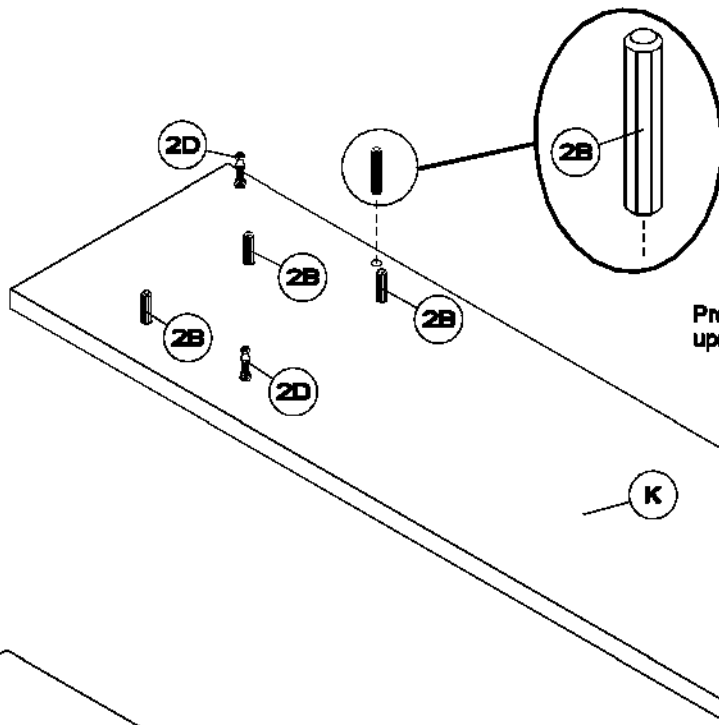

(2B) DOWEL
(10) used in this step

Press dowels (2B) into the dowel holes in uprights (K) and (L) as far as possible.

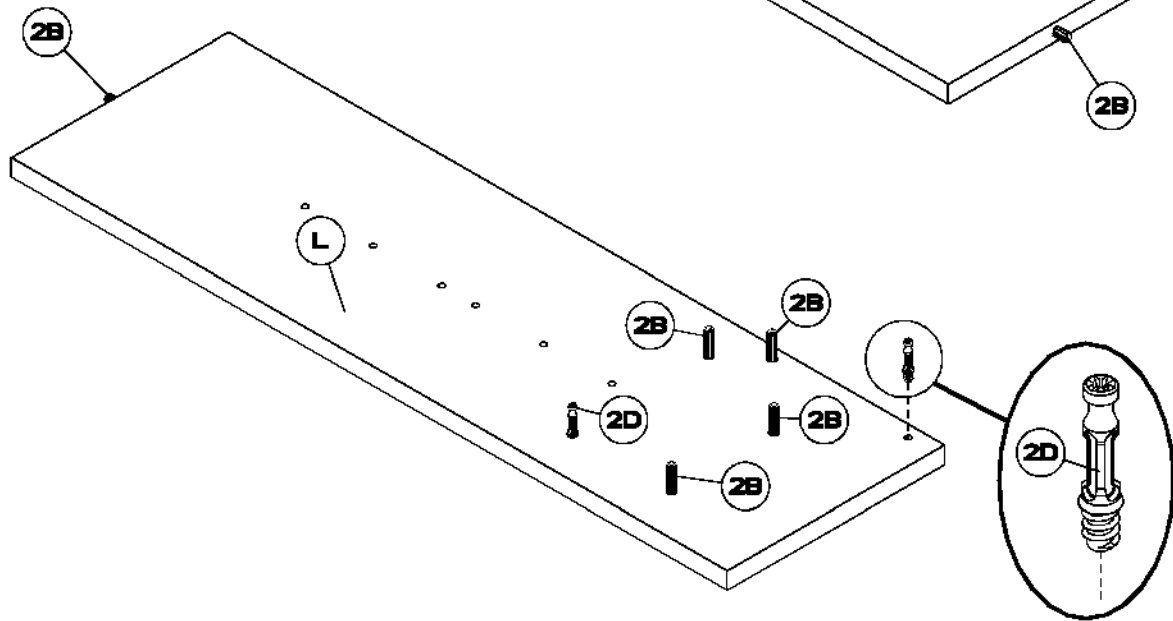

(2D) CAM BOLT
(4) used in this step

Insert cam bolts (2D) into uprights (K) and (L) as shown.

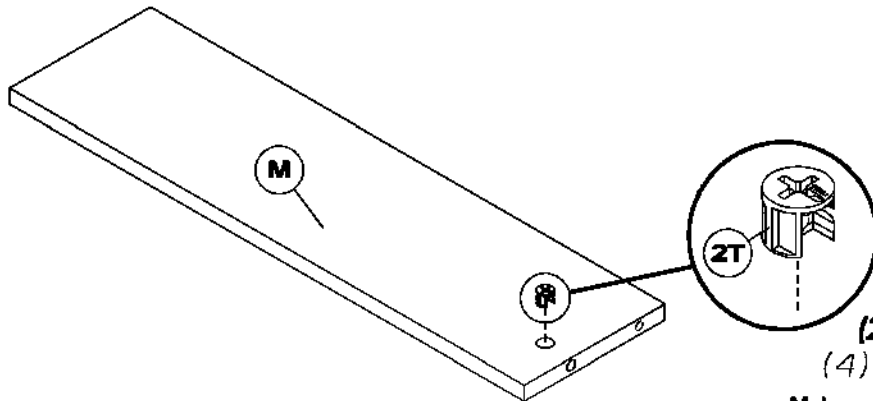

(2T) MINI CAM
(4) used in this step

Make sure the cams (2T) are pressed all the way into the holes in upright (M) and the arrows on top of the cams are facing the cam bolt holes.

Installez la quincaillerie aux panneaux comme illustré.

Tomillos tal como se muestra. Instale las piezas de ferretería a los paneles tal como se muestra.

8

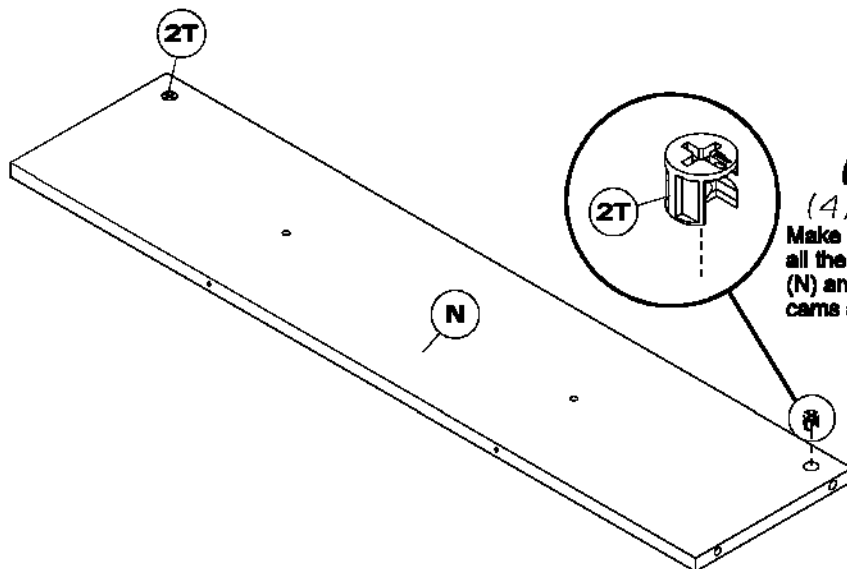

(2T) MINI CAM

(4) used in this step

Make sure the cams (2T) are pressed all the way into the holes in panels (N) and (S) the arrows on top of the cams are facing the cam bolt holes.

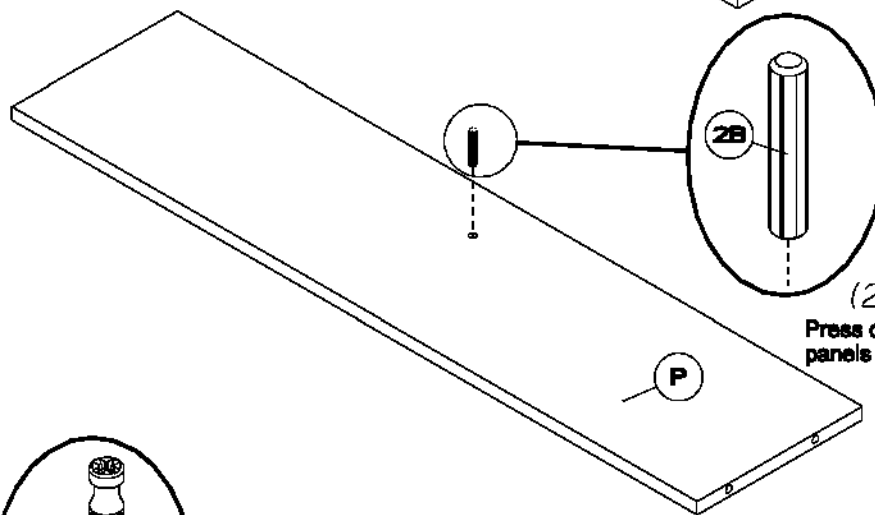

(2B) DOWEL

(2) used in this step

Press dowels (2B) into the dowel holes in panels (P) and (S) as far as possible.

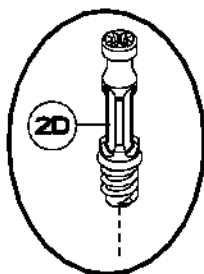

(2D) CAM BOLT

(1) used in this step

Insert cam bolts (2D) into panel (S) as shown.

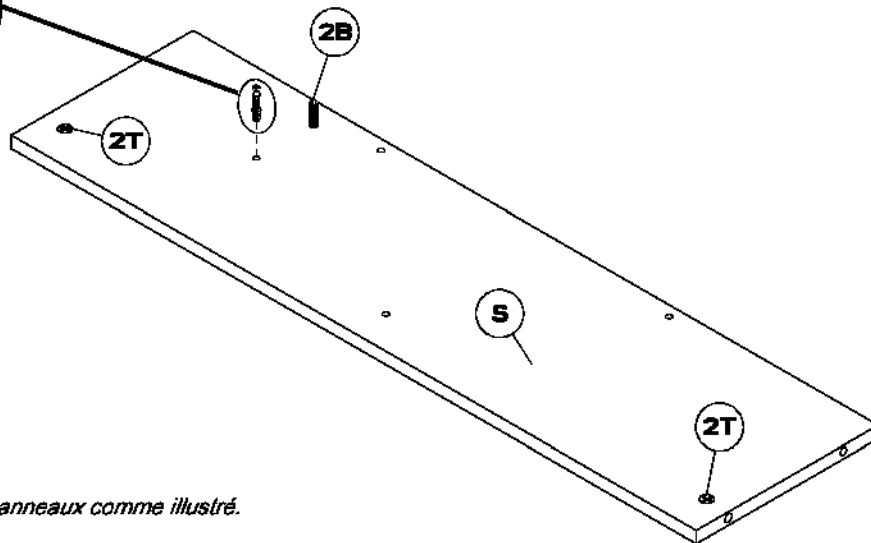

Installez la quincaillerie aux panneaux comme illustré.

Instale las piezas de ferreteria a los paneles tal como se muestra.

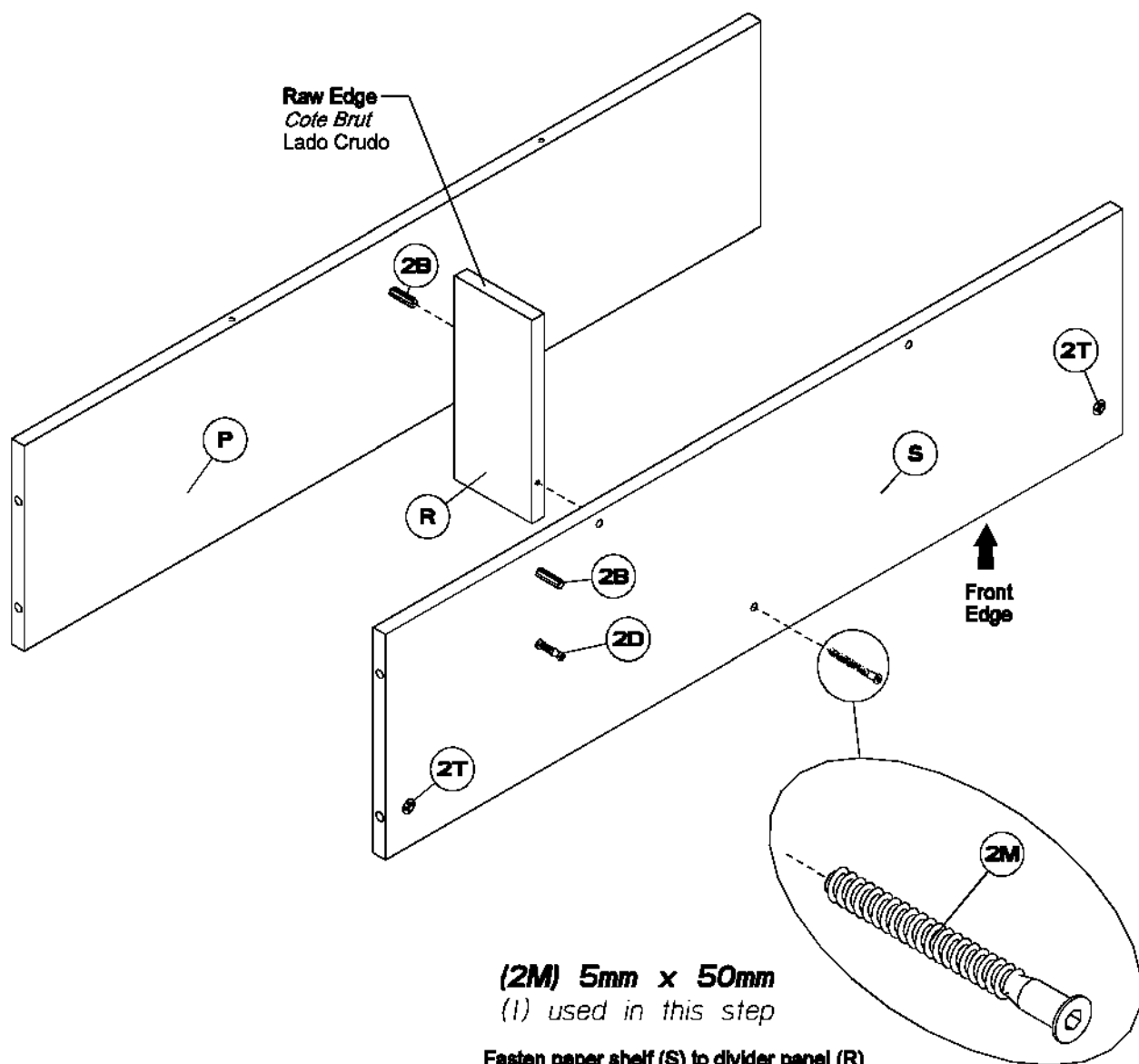

(2M) 5mm x 50mm
(1) used in this step

Fasten paper shelf (S) to divider panel (R) with screw (2M) as shown. Tighten screw until the head of the screw is flush with paper shelf (S). **DO NOT OVER-TIGHTEN.** Press top shelf (P) onto divider panel (R) as shown.

Attachez (S) à (R) avec les vis comme illustré. Serrez chaque vis avec jusqu'à ce que la tête de la vis soit égale avec (S). Pressez (P) sur (R) comme illustré.

Fije (S) a (R) con los tornillos tal como se muestra. Apriete cada uno de los tornillos hastque las cabezas de los mismos queden al ras de la superficie (S). Presione (P) sobre (R) tal como se muestra.

10

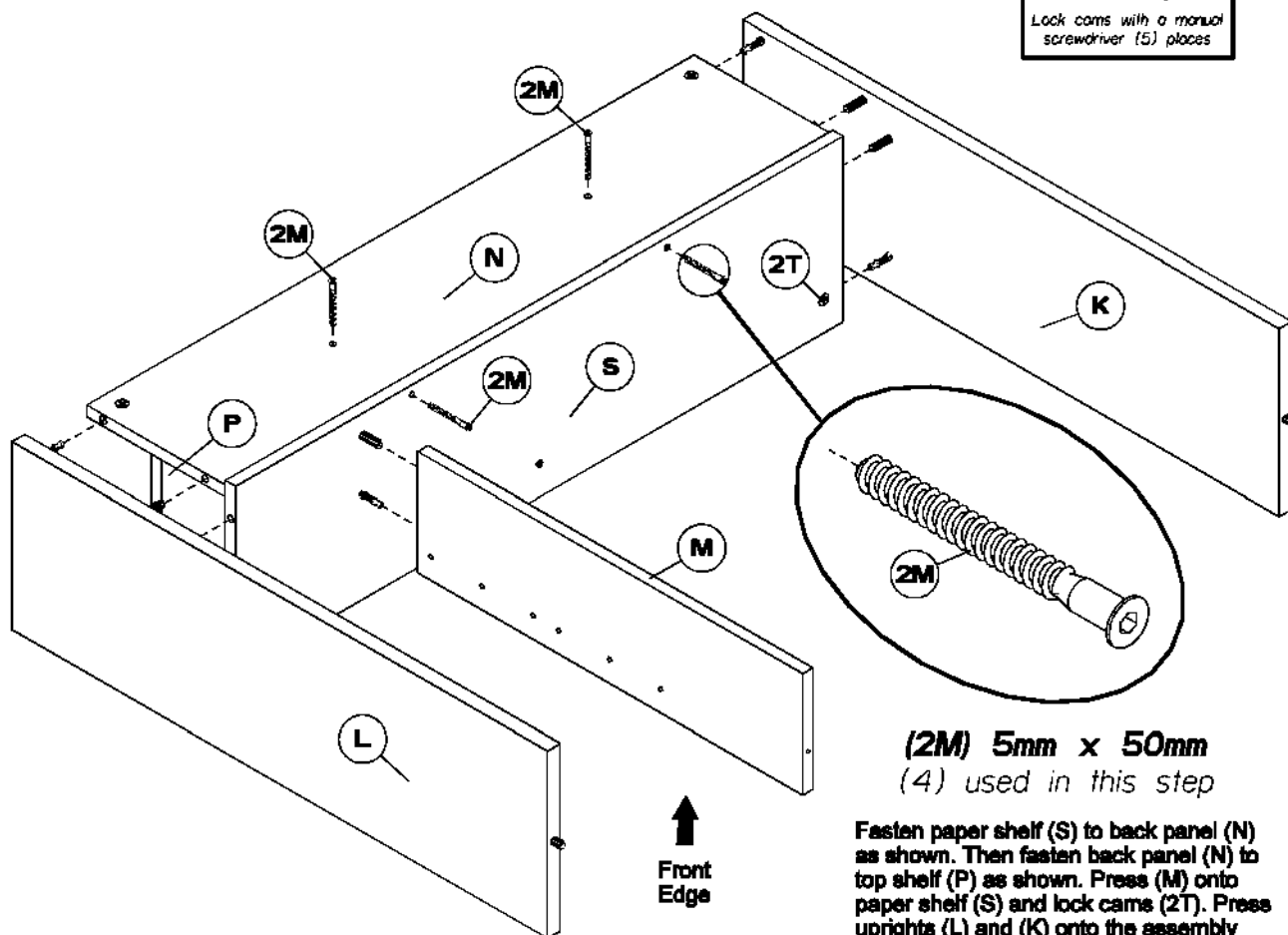
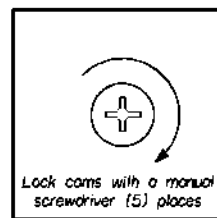

(2M) 5mm x 50mm
(4) used in this step

Fasten paper shelf (S) to back panel (N) as shown. Then fasten back panel (N) to top shelf (P) as shown. Press (M) onto paper shelf (S) and lock cams (2T). Press uprights (L) and (K) onto the assembly and lock cams (2T) by turning them about 1/2 a turn in a clockwise direction.

Attachez (S) à (N) avec les vis comme illustré. Attachez alors (N) à (P) comme illustré. Pressez (M) sur (S) et fixez la bielle. Pressez (L) et (K) sur le montage et fixez les bielles.

Fije (S) a (N). Asegure (N) a (P) tal como se muestra. Presione (M) sobre (S) y asegure las levas. Presione (L) y (K) sobre el ensamblaje y asegure las levas.

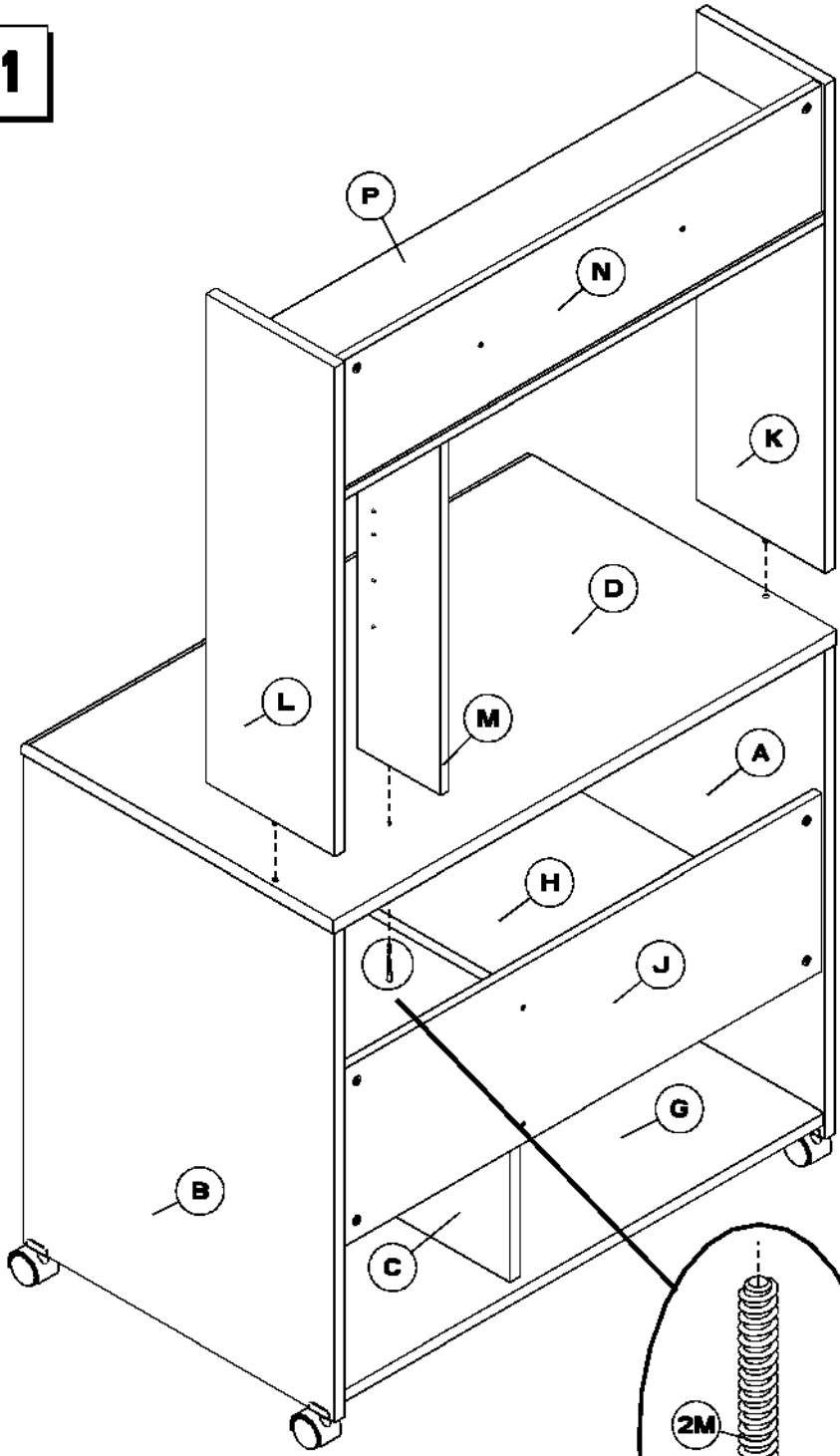

(2M) 5mm x 50mm
(I) used in this step

Carefully place the hutch onto shelf (D) as shown. Fasten center upright (M) to shelf (D) with screw (2M) as shown. **DO NOT OVERTIGHTEN.**

Placez avec soin la huche sur la tablette (D) comme illustré. Attachez (M) à la tablette (D) avec les vis (2M) comme illustré.

Cuidadosamente coloque el cofre sobre el anaquel (D) tal como se muestra. Fije (M) al anaquel (D) con los tornillo (2M) tal como se muestra.

12

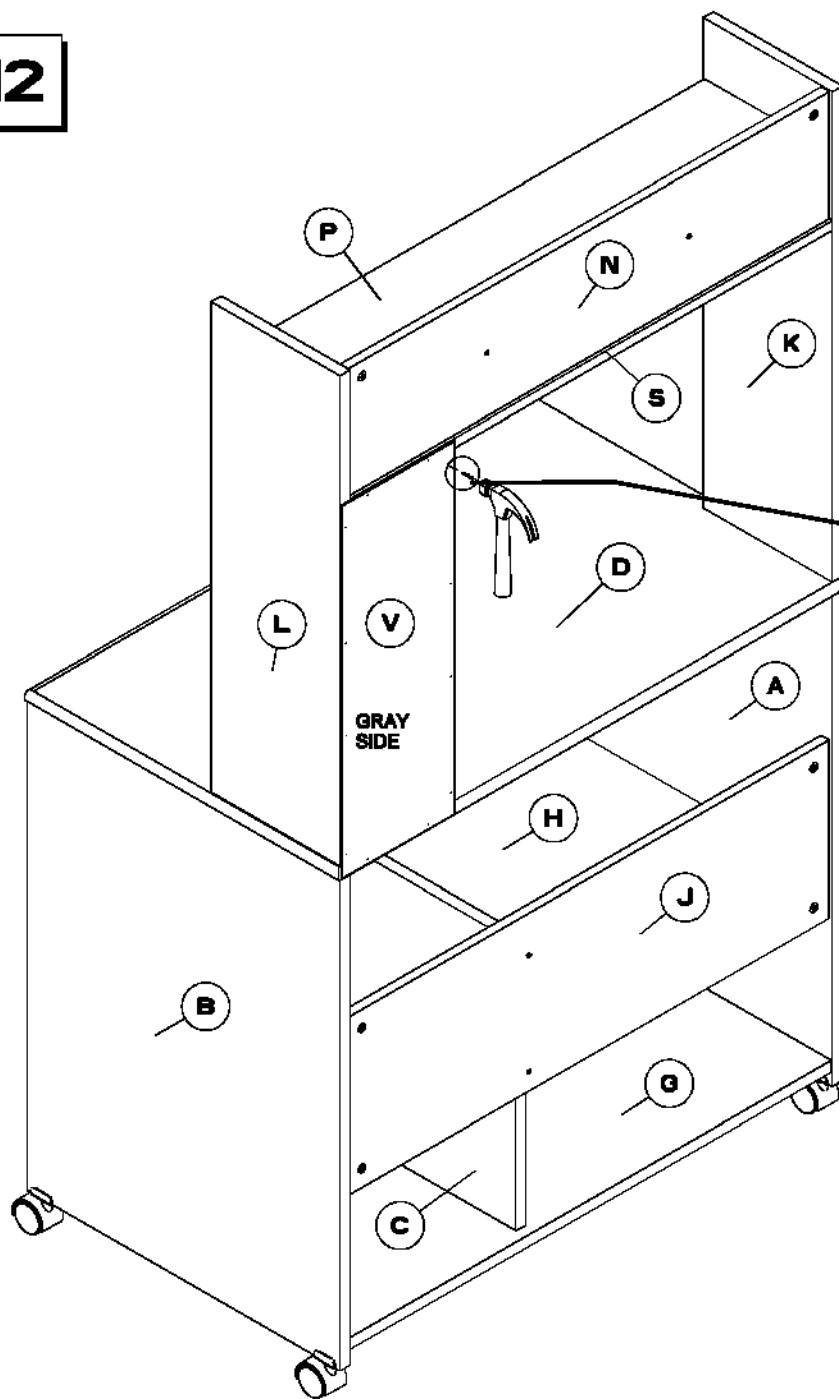

(2E) NAIL

(12) used in this step

Make sure panel (V) is aligned evenly on the back of panels (L), (M), (S), and (D) as shown. If necessary, bump one end of the cabinet to the left or right to get panel evenly aligned. Fasten (V) to the assembly with nails (2E).

Assurez-vous que le panneau (V) est aligné uniment à l'arrière des panneaux (L), (M), (S), et (D), comme illustré. Si le faut, cognez un bout du meuble à tiroirs à gauche ou à droite pour aligner uniment le panneau. Attachez (V) au montage avec les clous filetés (2E).

Asegúrese que el panel (V) esté alineado al ras de las orillas de los paneles (L), (M), (S) y (D) tal como se muestra. Si es necesario, golpee el gabinete por uno de los extremos de izquierda a derecha para alinear el panel. Fije (V) al ensamblaje con los clavos (2E).

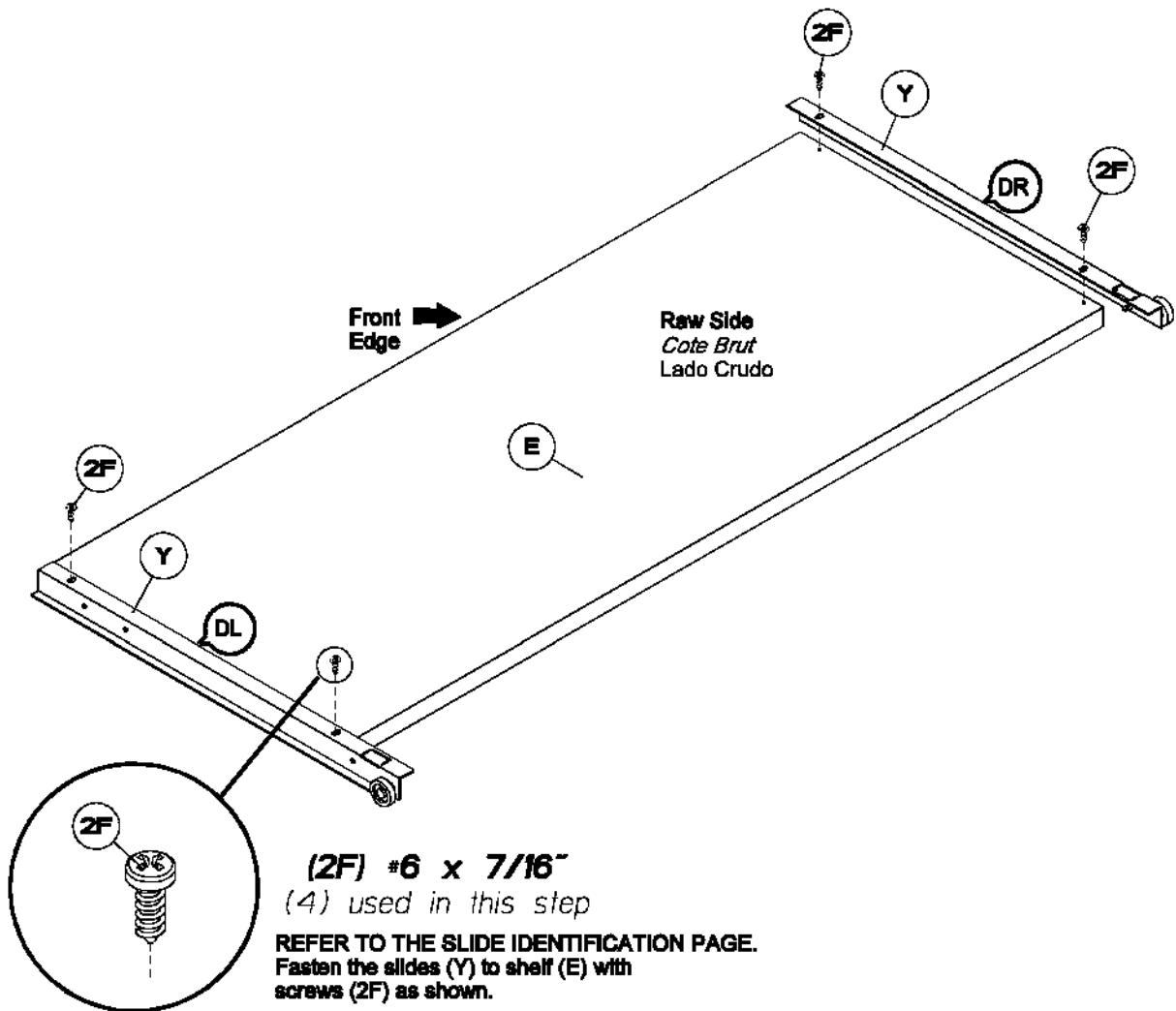

SE REFERER A LA PAGE D IDENTIFICATION DES GLISSIERES. Attachez les es (Y) à la tablette (E) avec les vis comme illustré.

VEA LA PAGINA DE IDENTIFICACION DE LAS GUIAS CORREDIZAS. Fije los de ores (Y) al anaquel (E) con los tornillos tal como se muestra.

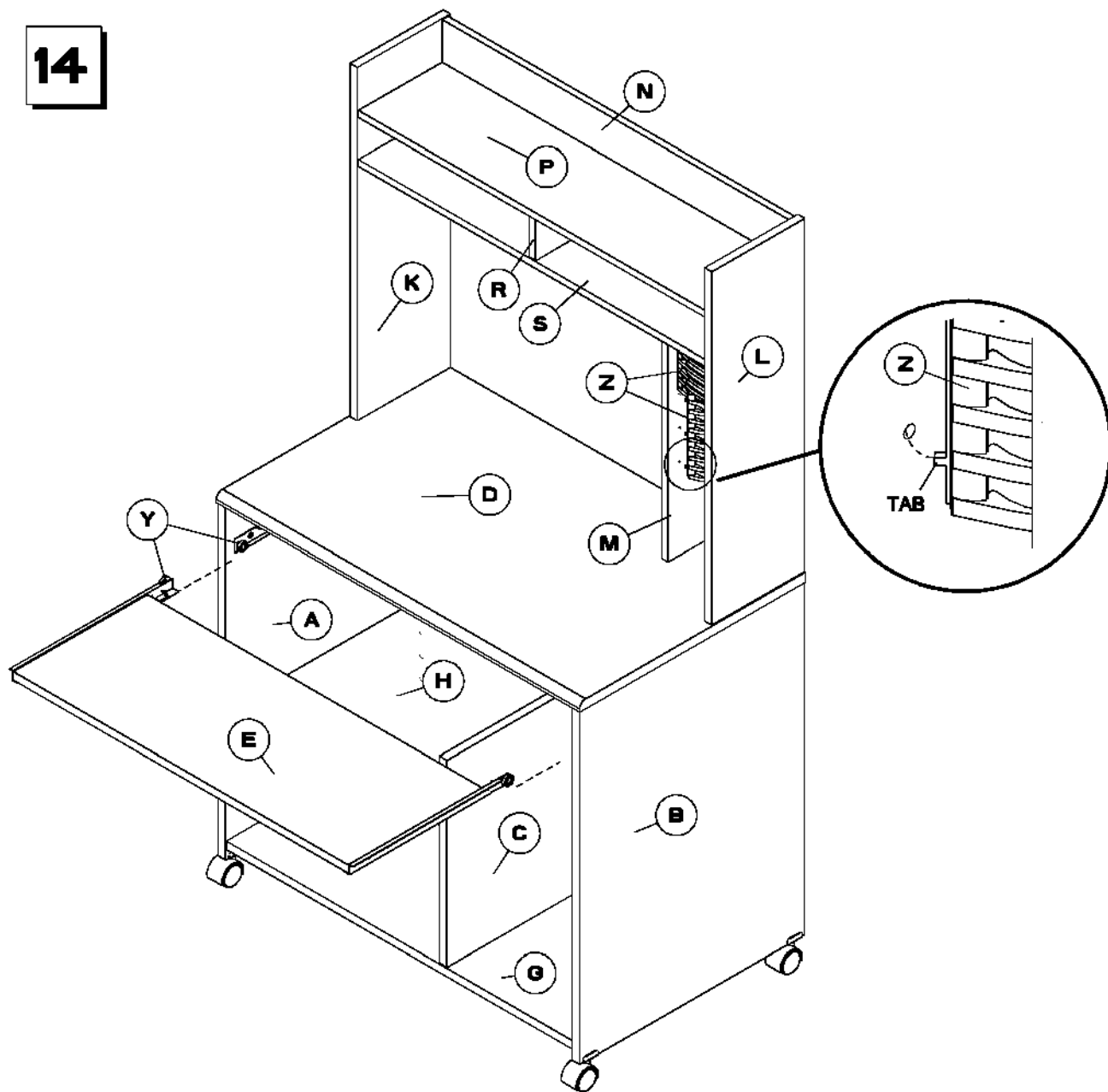

Install keyboard shelf (E) by tipping the front up slightly and inserting the rollers of the shelf slides over the rollers and into the channels of the slides on the uprights. Lower the front until level again and push closed. The keyboard shelf may be removed in the same manner, so avoid lifting on the front when fully extended. Insert the tabs on the side of CD racks (Z) into the holes in upright (M) as shown. Brace the lower part of the racks with your fingers and pull out the upper portion until the tabs are inserted into the holes in upright (L).

Installez la tablette pour clavier (E) en soulevant légèrement le devant et en insérant les roulettes des glissières de la tablette par-dessus les roulettes et dans les voies des glissières des montants. Baissez le devant jusqu'à niveau encore et poussez pour fermer. La tablette pour clavier peut être enlevée de même manière, ainsi évitez soulever sur le devant quand étendue pleinement. Insérer les languettes des parties latérales des casiers à CD (Z) dans les rainures des montants (M), tel qu'illustré. Soutenez fermement la partie inférieure des casiers avec les doigts et sortez la partie supérieure en tirant jusqu'à ce que les languettes soient insérées dans les rainures des montants (L).

Instale el anaquel (E) golpeando ligeramente e insertando los rodillos sobre los deslizadores del anaquel sobre los rodillos y dentro de las acanaladuras de los deslizadores de los paneles. Baje el frente hasta que se nivele y empujelo hacia atrás para cerrarlo. El anaquel del teclado puede ser removido en la misma manera, evite levantarlo cuando está completamente abierto. Inserte las orejas a los lados de las rejillas de los CD's (Z) dentro de las ranuras del soporte vertical (M) como se muestra. Sostenga la parte inferior de las rejillas con sus dedos y hale hacia fuera la parte superior hasta que las orejas encajen correctamente en las ranuras del soporte vertical (L).

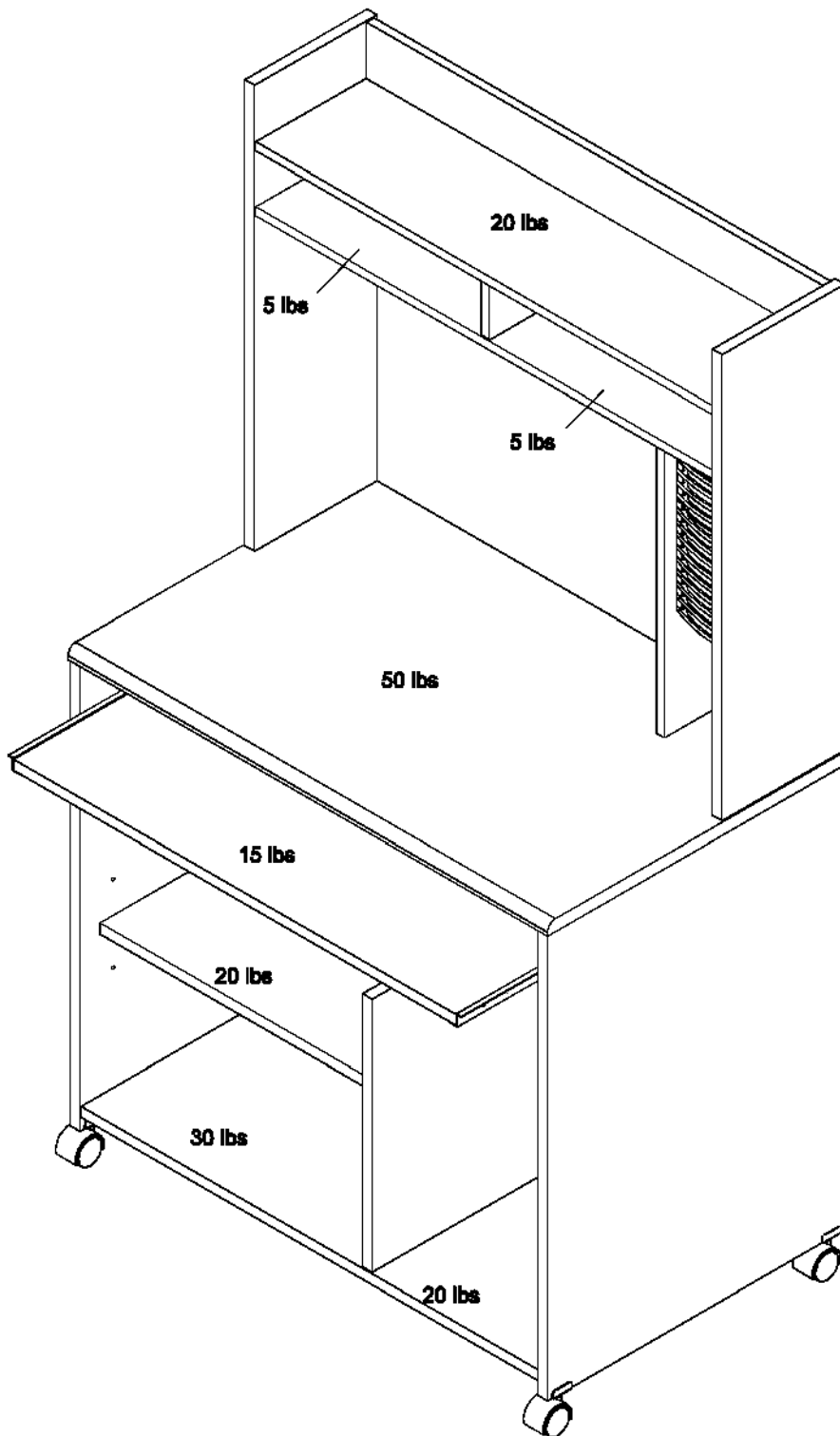

DO NOT EXCEED THE RECOMMENDED WEIGHT LIMITS ON THE DESIGNATED PANELS. EXCEEDING THESE LIMITS COULD CAUSE SAGGING, POSSIBLY RESULTING IN FAILURE OF THE SHELF OR BODILY INJURY.

NE PAS DEPASSER LA LIMITE DE POIDS RECOMMANDEE SUR LES PANNEAUX MENTIONNES . DEPASSER CES LIMITES POURRAIT LES FAIRE FLECHIR, CE QUI RISQUERAIT ALORS DE FAIRE S'ECROULER L'ETAGERE OU DE CAUSER DES BLESSURES.

NO EXCEDA LOS LIMITES DE PESO RECOMENDADOS EN LOS PANELES DESIGNADOS. EL EXCEDER ESTOS LIMITES PODRIA OCASIONAR QUE EL ANAQUEL SE COMBASE RESULTANDO UN POSIBLE COLAPSO O LESIONES CORPORALES.



Five (5) Year Limited Warranty

Thank you for your purchase of an O'Sullivan Ind. product! We are confident that you will appreciate the fine quality and craftsmanship of your selection. O'Sullivan Industries, Inc. stands proudly behind each and every product we manufacture and we guarantee our work through the following five (5) years limited warranty. We appreciate your business and look forward to your business in the years ahead.

In order to provide you with timely assistance, please thoroughly inspect your furniture for missing or defective parts immediately after opening the carton. To receive replacement or missing part(s) under this warranty, call our Consumer Service Department TOLL FREE at 1-800-327-9782. Please have the Model and Part Number, found in the Instruction Sheet, available for your reference. You will also need your sales receipt or other proof of purchase. Replacement part(s) will be shipped to you at no charge with O'Sullivan Industries, Inc. assuming all shipping and handling charges.

All O'Sullivan Industries, Inc. products are warranted to the original purchaser at the time of purchase and for a period of five (5) years thereafter.

We warrant to you, the original purchaser, that our furniture and all of its parts and components are free of defects in material or workmanship. "Defects," as used in this warranty, is defined as any imperfections which impair the use of the furniture or product.

Our warranty is expressly limited to the replacement of furniture parts and components. For five (5) years after the date of purchase, O'Sullivan Industries, Inc. will replace any part described on the enclosed Furniture Parts List that is defective in material or workmanship.

This warranty applies under conditions of normal use. Our furniture products are not intended for outdoor use. The warranty does not cover: 1) defects caused by improper assembly or disassembly; 2) defects occurring after purchase due to product modification, intentional damage, accident, misuse, abuse, negligence or exposure to the elements; 3) cosmetic damage and 4) labor or assembly costs.

Except as provided herein, O'Sullivan Industries, Inc. makes no express warranties, and any implied warranty, including without limitation any implied warranty of merchantability or fitness for a particular purpose, is limited in its duration to the duration of the written limited warranty set forth herein.

Except as provided herein, O'Sullivan Industries, Inc. shall have no liability or responsibility to the purchaser or any other person or entity with respect to any liability, loss of damage caused or alleged to be caused directly or indirectly by use of the product, including, but not limited to, any incidental or consequential damages. Some states do not allow limitation on how long an implied warranty lasts or the exclusion of limitation of incidental or consequential damages, so the above limitation and exclusion may not apply to you.

This warranty gives you specific legal rights. You may also have other rights which vary from state to state.

Cinco (5) Años de Garantía al Consumidor

¡Gracias por su compra de este producto O'Sullivan Industries! Esperamos usted sepa apreciar la calidad y artesanía de este producto. O'Sullivan Industries, Inc. orgullosamente respalda los productos que fabricamos y por ello los garantizamos por un periodo de cinco (5) años después de la fecha de su compra. Nuevamente, nuestras expresivas gracias por haber seleccionado nuestros productos; esperamos vemos favorecidos con sus futuras compras.

Para asistirle con mayor rapidez, por favor, revise cuidadosamente todas las piezas de este producto y así detectara fallas o piezas defectuosas inmediatamente después de abrir el empaque. Si usted reside en los Estados Unidos comuníquese de inmediato con nuestro Departamento de Servicio al Consumidor 1-800-327-9782 y recibirá sin costo alguno para usted las piezas defectuosas o faltantes. Por favor tenga a mano el número del modelo y el número de la parte o pieza que usted necesita. Esta información la encontrará en el manual de instrucciones que acompaña a su mueble. También necesitará tener a mano la factura o recibo de compra. Los repuestos que usted necesite se les enviarán directamente a donde usted nos indique sin costo ninguno para usted, dentro de los Estados Unidos.

Todos los productos fabricados por O'Sullivan Industries, Inc. están garantizados al consumidor original por un periodo de cinco (5) años después de la fecha de su compra.

Le garantizamos, al consumidor original, que nuestros muebles así también como sus partes y/o otros componentes no tienen materiales defectuosos o defectos en su manufactura. La palabra "defectos" se define en esta garantía específicamente a imperfecciones que le impidan el uso de este mueble al consumidor original.

Esta garantía está expresamente limitada a reemplazar las piezas y/o componentes que tengan defectos en su manufactura durante un periodo de cinco (5) años después de la fecha de su compra.

Esta garantía será aplicable solamente cuando se le de un uso normal a este mueble por el consumidor. Estos productos no han sido diseñados ni fabricados para ser usados a la intemperie. Esta garantía no cubre: 1) defectos que hayan sido causados por ensamblaje defectuoso, 2) defectos que ocurran después que usted haya comprado el producto y le haga cualquier modificación, roturas intencionales, accidentes, abuso, uso indebido, negligencia o que sean expuestos a inclemencias climatológicas, 3) daños en su apariencia y 4) costo de mano de obra por ensamble.

Exceptuando lo antes dicho, O'Sullivan Industries, Inc. no ofrece otras garantías específicas o insinuadas. Igualmente no garantizamos la comercialización de este producto o que el mismo sea apto para el uso específico que usted desea. Además, el periodo de esta garantía está limitado al tiempo arriba indicado.

Exceptuando lo antes dicho, O'Sullivan Industries, Inc. no asume ninguna responsabilidad legal con el consumidor, o cualquiera otra persona, entidad comercial con respecto a pérdidas o daños que sean a causa o que se alega sean causa directa o indirecta del uso de este producto, incluyendo pero no limitado a accidentes o daños consecuentes. En algunos estados de E.U.A., no reconocen las limitaciones arriba mencionadas, por lo tanto las mismas quedan sin efecto.

Esta garantía la da a usted derechos legales específicos. Usted también pudiese tener otros derechos dependiendo de las leyes y regulaciones del lugar donde usted reside.

Garantie limitée de Cinq (5) ans

Merci d'avoir fait l'acquisition d'un produit fabriqué par O'Sullivan Industries. Nous sommes certains que vous apprécierez la qualité et le travail qui a été apporté à la fabrication du produit que vous venez de choisir. Chez O'Sullivan Industries, Inc., nous répondons de chacun de nos produits et garantissons ces derniers avec une garantie limitée de cinq (5) ans. Nous sommes flattés de votre choix et espérons pouvoir répondre à vos besoins futurs au cours des prochaines années.

Afin de vous servir au mieux, veuillez vérifier votre meuble afin de vous assurer qu'aucune pièce ne s'avère manquante ou défectueuse immédiatement après l'ouverture du carton. Afin d'obtenir des pièces de rechange ou les pièces manquantes couvertes par la garantie, appelez notre service après-vente SANS FRAIS au 1-800-327-9782. Veuillez soumettre le nom et le numéro du modèle que vous trouverez sur la feuille d'instruction fournie en tant que référence. Vous aurez également besoin de votre reçu de vente ou de toute autre preuve d'achat. La ou les pièces de rechange vous seront envoyées gratuitement. O'Sullivan se chargera des frais d'expédition et de manutention.

Chaque produit fabriqué par O'Sullivan Industries, Inc. est garanti pendant cinq (5) ans à partir de la date d'achat. Cette garantie est limitée à l'acheteur initial.

Nous garantissons à l'acheteur d'origine que nos meubles et leurs pièces ne présentent aucun vice de matériau et de fabrication. Le terme "défaut" ou "vice" utilisé dans cette garantie signifie une imperfection risquant de gêner ou d'empêcher toute utilisation du meuble.

Notre garantie est expressément limitée au remplacement des pièces du meuble et de ces composants. O'Sullivan Industries, Inc. s'engage à remplacer toute pièce indiquée sur la liste des pièces du meuble présentant un vice de matériau ou de fabrication pendant une durée de cinq (5) ans.

Cette garantie est applicable si le produit est utilisé de façon normale. Nos meubles ne sont pas sensés être utilisés à l'extérieur. La garantie ne couvre pas les défauts et dommages suivants: 1) tout dommage survenant suite à un montage ou démontage incorrect; 2) tout dommage survenant après l'achat du produit et suite à toute modification du produit, tout dommage intentionnel, accident, toute utilisation incorrecte, négligence ou exposition aux éléments; 3) tout dommage apparent et 4) tout coût de main-d'oeuvre ou de montage.

A l'exception des termes de la présente, O'Sullivan Industries, Inc. ne formule aucune garantie expresse et toute garantie implicite y compris toute garantie implicite d'aptitude à la commercialisation et d'aptitude à un usage particulier est limitée à la période de validité de la garantie limitée.

A l'exception des termes de la présente, O'Sullivan Industries, Inc. décline toute responsabilité en cas de responsabilité, perte, dégâts découlant ou prétendant découler directement ou indirectement de l'utilisation du produit, y compris mais non limité aux dommages accessoires et consécutifs. Certains états ne permettent pas la limitation en durée d'une garantie implicite ni l'exclusion de la limitation de dommages directs ou indirects. Par conséquent, les exclusions ou limitations indiquées ci-dessus peuvent ne pas vous être applicables.

Cette garantie vous donne des droits juridiques spécifiques. Il est possible que vous ayez d'autres droits variant d'un état à l'autre.

O'Sullivan[®] Industries, Inc.

Do not contact store for parts or assembly assistance. Individual stores do not stock parts.

For fast-efficient-friendly service please call toll free:

1-800-EASY RTA

1-800-327-9782 (USA Only)

Fax 417-682-8114

Monday-Friday 8:00 a.m. - 5:00 p.m.
(Central Time Zone)
Except Holidays

O'Sullivan Industries
Customer Service

If your place of residence is any other country but the United States of America, please contact your retailer immediately and inform them about your problem. They will provide instructions applicable to your country of where and how to obtain spare parts or help in assembling O'Sullivan products.

Si usted reside en los Estados Unidos, por favor no regrese o llame telefónicamente a su detallista para solicitar piezas de repuesto o para ayuda técnica durante el ensamble. Su detallista no tiene inventario de repuesto.

Para una rápida y eficiente ayuda por favor llame a nuestro Departamento de Ayuda al Consumidor:

01-800-327-9782 (Solamente en E.U.A.)

Fax 417-682-8114

Lunes a viernes 8:00 a.m. - 5:00 p.m.
(hora standard del centro)
Dias feriados excluidos

Si usted reside en México, por favor, comuníquese con nuestro Centro de Servicio para cualquier ayuda técnica que usted requiera en el ensamble del producto o para refacciones.

01-800-523-3997 (sin cargos)
5-34-5605 (México D.F.)

E-mail: servicio-osullivan@serviciomexico.com.mx

O'Sullivan Industries
Ayuda al consumidor

Si usted reside en cualquier otro país que no sea los Estados Unidos por favor comuníquese a su detallista inmediatamente de su problema. El le dirá a donde dirigirse en cada país para obtener piezas de repuesto o ayuda técnica para ensamblar su mueble de O'Sullivan.

Ne pas contacter le magasin afin d'obtenir des pièces ou une assistance technique. Les magasins ne possèdent pas de pièces en stock.

Pour un service après-vente rapide, efficace et amical, veuillez appeler sans frais:

1-800-EASY RTA

1-800-327-9782

(États-Unis uniquement)

Fax 417-682-8114

Lundi-Vendredi 8:00 à 17:00
(Heure Centrale)
Sauf Jours Fériés

O'Sullivan Industries
Service à la clientèle

Si vous résidez à l'extérieur des États-Unis, veuillez contacter immédiatement votre revendeur et lui expliquer votre problème. Il vous donnera des renseignements applicables dans votre pays et comment obtenir des pièces de rechange ou une assistance technique pour le montage de produits fabriqués par O'Sullivan.